

5-VMK 40 DR
5-VFK 40 DR

valvola con elettrovalvola pilota

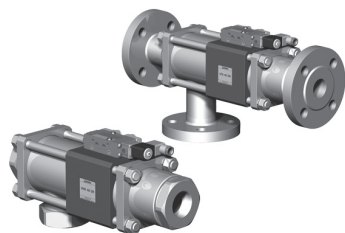

valvola coassiale

tipo **VMK 40 DR**
VFK 40 DR

valvola 3/2 vie
gamma pressione PN 0-100 bar
passaggio DN 40 mm
connessione filettatura/flangiate
funzione valvola normalmente chiusa (A ► B)
simbolo **NC**

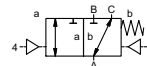

valvola normalmente aperta (A ► B)
simbolo **NO**

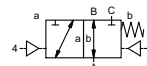

⚠ I dati del materiale corpo valvola si riferiscono esclusivamente alle connessioni in contatto con il fluido.

sistema costruttivo bilanciato in pressione con molla di posizionamento, sovrapposizione negativa

materiale del corpo

①	② acciaio, galvanizzato
③	⑤ senza metalli non ferrosi
④ acciaio, nichelato	⑥ acciaio inox

sede della valvola resina sintetica su metallo

tenute NBR PTFE, FPM, CR, EPDM

informazioni necessarie per la

definizione della valvola

- passaggio
- connessioni
- funzione NC/NO
- pressione di esercizio
- ingresso pressione in A, B o C
- portata
- fluido
- temperatura del fluido
- temperatura ambiente
- tipo de pilotaggio

informazioni necessarie per la
definizione del comando pneumatico

- tensione nominale
- tipo di protezione
- pressione di pilotaggio min/max
- bobina a basso assorbimento, press. di pilotaggio 4-7 bar
- tipo di elettrovalvola pilota

informazioni necessarie per la
definizione del comando idraulico

- pressione di pilotaggio min/max
- funzione della valvola pilota idraulica

⚠ Il design tecnico delle valvole è basato sulle caratteristiche del fluido e dell'applicazione. Questo può portare a deviazioni dalle specifiche generali mostrate nella documentazione con riferimento al design, i materiali delle tenute e le caratteristiche.

⚠ Se l'ordine o le specifiche applicative sono incomplete od imprecise può esistere un rischio di un design tecnico incorretto per l'applicazione richiesta. Come conseguenza, le proprietà fisiche e/o chimiche dei materiali o tenute impiegate, possono non essere adatte per l'applicazione in questione.

■ le caratteristiche non evidenziate sono standard.
■ le caratteristiche evidenziate in grigio sono a richiesta.

caratteristiche generali		opzioni	
connessioni	VMK filettature G 1 1/2 - G 2 VFK flangia PN 100	filettature speciali	flange speciali
funzione	NC	NO	
gamma pressione	bar 0-64/0-100 A ⇒ B mass100 / B ⇒ A mass16 / A ⇒ C mass100 / C ⇒ A mass100	> 100 bar	
valore Kv	m³/h 31,0		
vuoto	grado di perdita < 10 ⁻⁶ mbar·l·s ⁻¹		
pressione-vuoto	P ₁ ⇒ P ₂	lato della pressione 100 bar mass.	lato del vuoto valore di densità su richiesta
contropressione fluido	P ₂ > P ₁ vedi gamma pressione gassosi - liquidi - altamente viscosi - gelatinosi - pastosi - contaminati		
fluidi abrasivi		versione disponibile	
regolazione velocità	apertura mediante strozzatori sulla valvola pilota chiusura		
direzione del flusso	vedi gamma pressione		
numero di cicli	1/min 150		
tempo di risposta	ms apertura 100-3000 chiusura 100-3000		
temperatura del fluido	°C ev pilota montata direttamente 60	ev pilota montata a distanza temperatura	
temperatura ambiente	°C ev pilota montata direttamente 50	del fluido mass. 160°C	
connessione per lavaggio		disponibile	
foro rilevamento perdite		disponibile	
fine corsa magnetici		induttivi / meccanici su richiesta	
comando manuale	mediante elettrovalvola pilota		
approvazioni		LR/GL/WAZ	
montaggio		staffe di fissaggio	
peso	kg VMK 18,5 VFK 26,5		
dispositivi ulteriori		su richiesta	

caratteristiche elettriche		opzioni	
tensione nominale	U _n CC 24V U _n CA 230V 50 Hz	tensioni speciali su richiesta	tensioni speciali su richiesta
consumo	CC 4,8 W CA spunto 11,0 VA mantenimento 8,5 VA	2,5 W	
protezione	IP 65 (P54) secondo DIN 40 050		
inserzione continua	ED 100%		
connessione	connettore secondo DIN EN 175301-803 forma B, 4 x 90° / diametro cavo 6-8 mm		
dispositivi ulteriori	connettore trasparente, con varistore		
opzioni	connettore secondo DESINA	connettore secondo VDMA	
temperature massime	M12x1 fluido 60°C ambiente 50°C		
antideflagrante	EEx m II T5 tensione nominale U _n consumo	corrente continua 24 V 3,25 W corrente alternata 230 V 50 Hz 2,90 W	

caratteristiche pneumatiche		opzioni	
pressione di pilotaggio	bar 4-10		
consumo aria	cm³/corsa 65		
velocità	velocità della valvola principale variabile mediante strozzatori		
controllo	mediante EV pilota 5/2		
interfaccia valvola pilota	co-ax / NAMUR	ISO 1	
connessioni di pilotaggio	2/4 G 1/8	G 1/4	

caratteristiche idrauliche		opzioni	
pressione di pilotaggio	bar 10-30 / 30-60		
comando	preferibilmente EV pilota 4/2		
connessioni di pilotaggio	X/Y G 1/4	NPT 1/4	

tipo VMK 40 DR

funzione: **NC**
chiusa non azionata (A ► B)

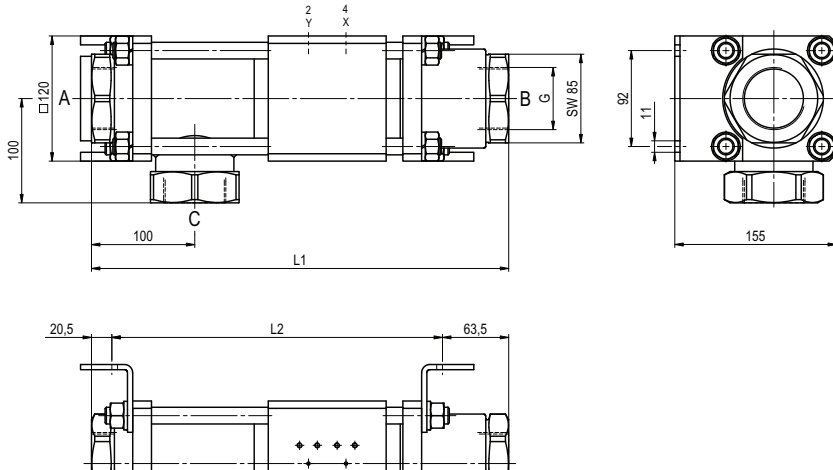

lunghezza costruttiva	L1	L2	L3
standard	400	316	500
con 1/2 finecorsa induttivi	400	316	500
lubrificatore di pressione	400	316	500
con finecorsa meccanico	-	-	-

flangiate PN	DIN	øD	øk	ød
100	2637	170	125	22

tipo VFK 40 DR

funzione: **NO**
aperta non azionata (A ► B)

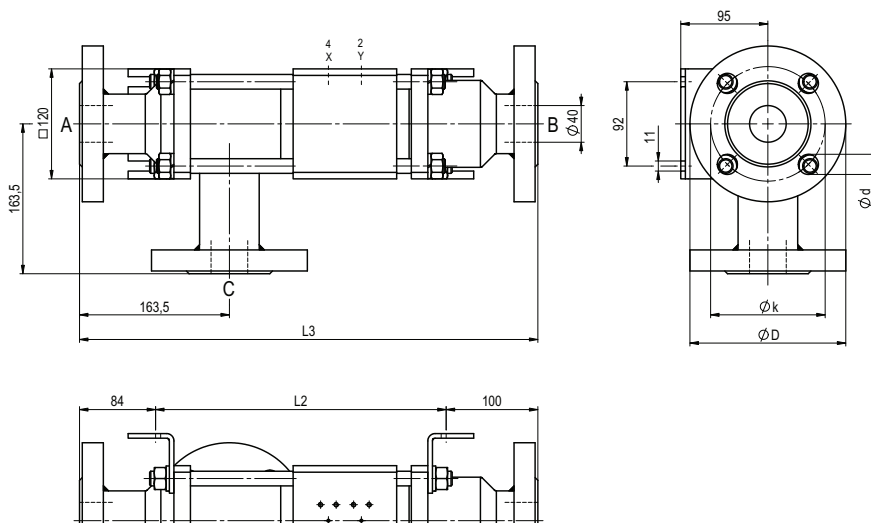

pneumatiche di pilotaggio

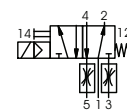

elettrovalvola pilota 5/2
portata 700 l/min
pressione 3-10 bar G 1/8

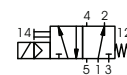

elettrovalvola pilota 5/2 ISO 1
portata 700 l/min
pressione 3-10 bar G 1/4

L'applicazione specifica relativa alla temperatura, pressione, cadenza di funzionamento, fluido e le sue caratteristiche, possono limitare il campo di utilizzo o si rende necessario rilevanti modifiche sui materiali e sulle tenute.

Ci si riserva il diritto di apportare modifiche tecniche • Decliniamo ogni responsabilità per errori di stampa • Disegni specifici su richiesta