

tipo VMK 20 DR

funzione: **NC**
chiusa non azionata (A ► B)

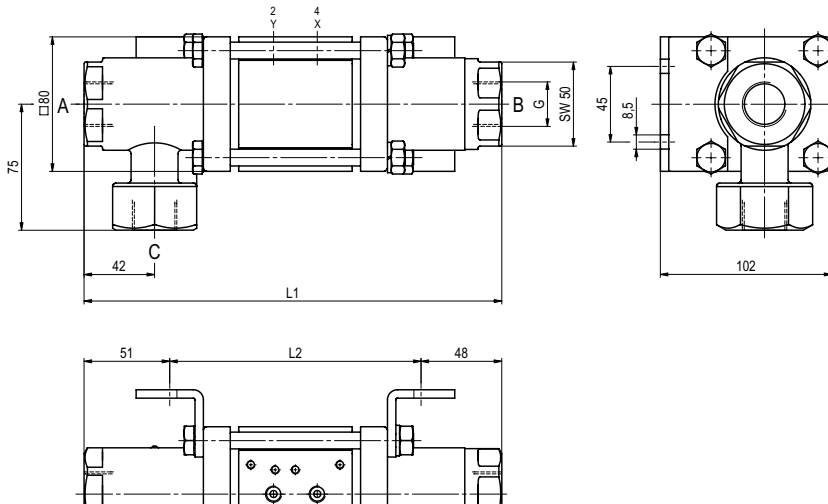

lunghezza costruttiva	L ₁	L ₂	L ₃
standard	248	149	302
con 1/2 finecorsa induttivi	267	168	321
lubrificatore di pressione	286	187	340
con finecorsa meccanico	269	170	323

flangiate PN	DIN	øD	øk	ød
16	2633	105	75	14
40	2635	105	75	14
100	2637	130	90	18

tipo VFK 20 DR

funzione: **NO**
aperta non azionata (A ► B)

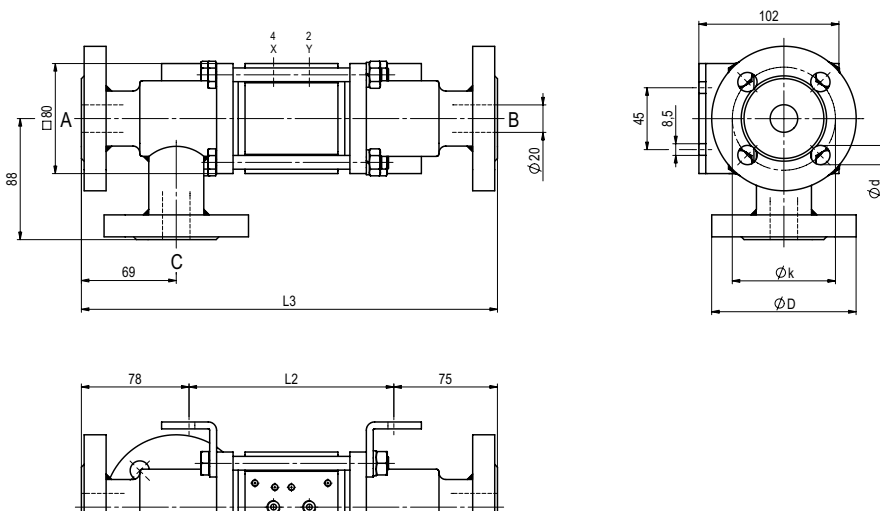

pneumatiche di pilotaggio

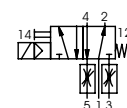

elettrovalvola pilota 5/2
portata 700 l/min
pressione 3-10 bar G 1/8

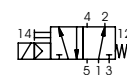

elettrovalvola pilota 5/2 ISO 1
portata 700 l/min
pressione 3-10 bar G 1/4