

5-PCD-1 10  
5-PCD-2 10

valvola con elettrovalvola pilota

# valvola laterale

## tipo PCD-1 10 PCD-2 10

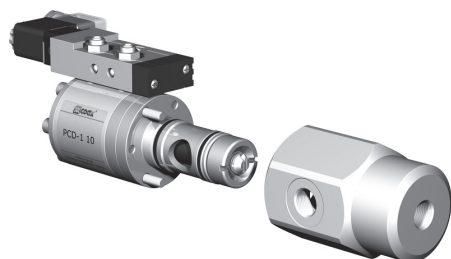

**valvola 2/2 vie**  
**gamma pressione** PN 0-200 bar  
**passaggio** DN 10 mm  
**connessione** filettatura/cartuccia  
**funzione** valvola normalmente chiusa simbolo **NC**  
  
valvola normalmente aperta simbolo **NO**

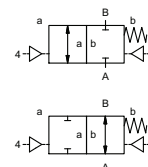

**⚠** I dati del materiale corpo valvola si riferiscono esclusivamente alle connessioni in contatto con il fluido.

**sistema costruttivo** bilanciato in pressione con molla di posizionamento  
**materiale del corpo** ① alluminio ③  
① ④  
② ⑥ acciaio inox  
**sede della valvola** resina sintetica su metallo metallo su metallo  
**tenute** PU, NBR PTFE, PE, FPM, EPDM

**informazioni necessarie per la**

**definizione della valvola**

- passaggio
- connessioni
- funzione NC/NO
- pressione di esercizio/Δp
- portata
- fluido
- temperatura del fluido
- temperatura ambiente
- tipo de pilotaggio

**informazioni necessarie per la**

**definizione del comando pneumatico**

- tensione nominale
- tipo di protezione
- pressione di pilotaggio min/max
- bobina a basso assorbimento, press. di pilotaggio 4-7 bar
- tipo di elettrovalvola pilota

**informazioni necessarie per la**

**definizione del comando idraulico**

- pressione di pilotaggio min/max
- funzione della valvola pilota idraulica

<b>connessioni</b>	PCD-1 senza corpo valvola	con corpo valvola filettata G 3/8
	PCD-2 senza corpo valvola	con corpo valvola filettata G 3/8
<b>funzione</b>	NC	NO
<b>gamma pressione</b>	bar	0-200 (vedi diagramma di pressione) NO (vedi diagramma di pressione)
<b>valore Kv</b>	m <sup>3</sup> /h	3,0
<b>vuoto</b>	grado di perdita	< 10 <sup>-6</sup> mbar•l•s <sup>-1</sup>
<b>pressione-vuoto</b>	P <sub>1</sub> ⇄ P <sub>2</sub>	disponibile su richiesta
<b>contropressione fluido</b>	P <sub>2</sub> > P <sub>1</sub>	disponibile su richiesta
<b>fluidi abrasivi</b>	gassosi - liquidi - altamente viscosi - gelatinosi - pastosi	
<b>regolazione velocità</b>	apertura	mediante strozzatori sulla valvola pilota
	chiusura	come marcato
<b>direzione del flusso</b>	A ⇄ B	bidirezionale su richiesta
<b>numero di cicli</b>	1/min	700
<b>tempo di risposta</b>	ms	apertura 30-3000 chiusura 30-3000
<b>temperatura del fluido</b>	°C	ev pilota montata direttamente 60 ev pilota montata a distanza temperatura del fluido mass. 150°C
<b>temperatura ambiente</b>	°C	ev pilota montata direttamente 50
<b>connessione per lavaggio</b>		disponibile
<b>foro rilevamento perdite</b>		induttivi
<b>fine corsa magnetici</b>		mediante elettrovalvola pilota
<b>comando manuale</b>		WAZ
<b>approvazioni</b>		fori nel corpo valvola 2 x M6
<b>montaggio</b>		PCD-1 1,7 PCD-2 1,8
<b>peso</b>	kg	PCD-1 1,1 PCD-2 1,2
<b>dispositivi ulteriori</b>		corpo valvola

**⚠** Il design tecnico delle valvole è basato sulle caratteristiche del fluido e dell'applicazione. Questo può portare a deviazioni dalle specifiche generali mostrate nella documentazione con riferimento al design, i materiali delle tenute e le caratteristiche.

**⚠** Se l'ordine o le specifiche applicative sono incomplete od imprecise può esistere un rischio di un design tecnico incorretto per l'applicazione richiesta. Come conseguenza, le proprietà fisiche e/o chimiche dei materiali o tenute impiegate, possono non essere adatte per l'applicazione in questione.

**caratteristiche elettriche**

<b>tensione nominale</b>	U <sub>n</sub>	CC 24V	tensioni speciali su richiesta
	U <sub>n</sub>	CA 230V 50 Hz	tensioni speciali su richiesta
<b>consumo</b>	CC	4,8 W	2,5 W
	CA	spunto 11,0 VA mantenimento 8,5 VA	
<b>protezione</b>	IP 65 (P54)	secondo DIN 40 050	
<b>inserzione continua</b>	ED	100%	
<b>connessione</b>		connettore secondo DIN EN 175301-803 forma B, 4 x 90° / diametro cavo 6-8 mm	
<b>dispositivi ulteriori</b>		connettore trasparente, con varistore	
<b>opzioni</b>		connettore secondo DESINA	connettore secondo VDMA
<b>temperature massime</b>	fluido	60°C	
	ambiente	50°C	
<b>antideflagrante</b>	EEx m II T5	tensione nominale U <sub>n</sub>	corrente continua 24 V 3,25 W
		consumo	corrente alternata 230 V 50 Hz 2,90 W

**caratteristiche pneumatiche**

<b>pressione di pilotaggio</b>	bar	4-10
<b>consumo aria</b>	cm <sup>3</sup> /corsa	PCD-1 7 PCD-2 17
<b>velocità</b>	velocità della valvola principale variabile mediante strozzatori	
<b>controllo</b>	mediante elettrovalvola pilota 5/2	
<b>connessioni di pilotaggio</b>	2/4	G 1/8

**caratteristiche idrauliche**

<b>pressione di pilotaggio stesso fluido</b>	bar	10-30	>30 bar su richiesta
<b>comando</b>		preferibilmente EV pilota 4/2	
<b>connessioni di pilotaggio</b>	X/Y	G 1/4 attraverso adattore	NPT 1/4 attraverso adattore

■ le caratteristiche non evidenziate sono standard.  
■ le caratteristiche evidenziate in grigio sono a richiesta.

# tipo PCD-1 10

funzione: **NC**  
chiusa non azionata

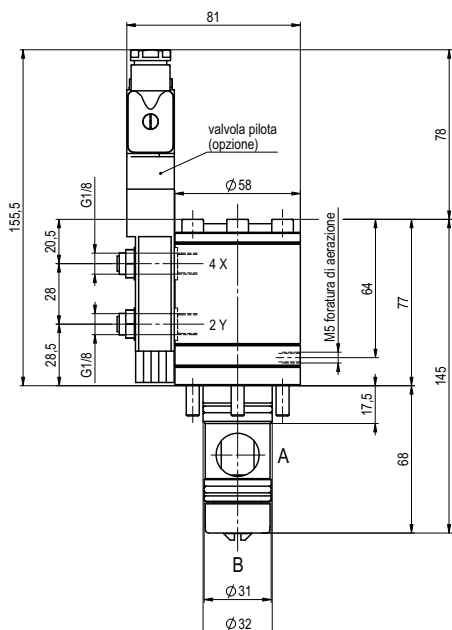

## Configurazione della foratura per cartuccia

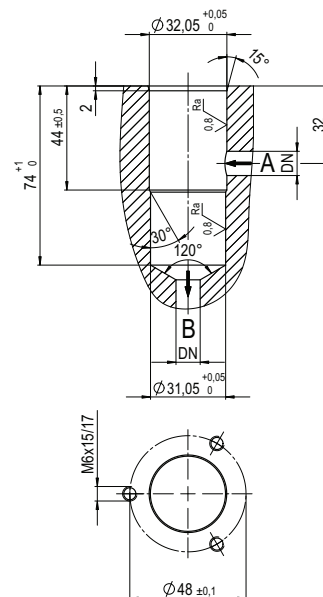

# tipo PCD-2 10

funzione: **NO**  
aperta non azionata

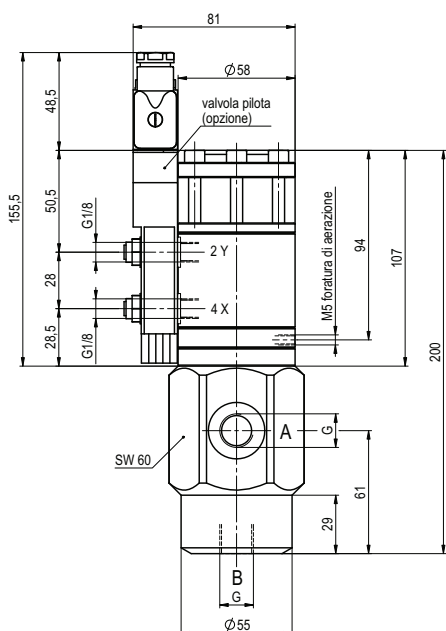

## pneumatiche di pilotaggio

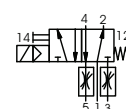

elettrovalvola pilota 5/2  
portata 350 l/min  
pressione 3-10 bar G 1/8

## diagramma pressione

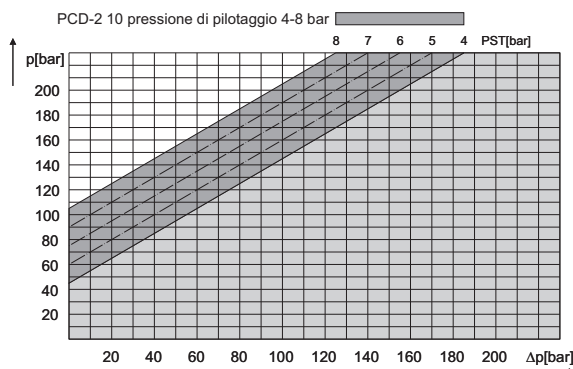
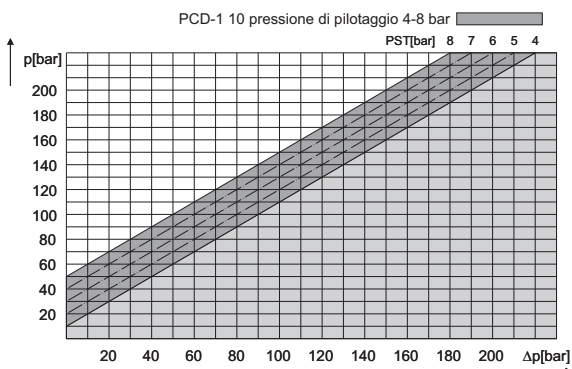

L'applicazione specifica relativa alla temperatura, pressione, cadenza di funzionamento, fluido e le sue caratteristiche, possono limitare il campo di utilizzo o si rende necessario rilevanti modifiche sui materiali e sulle tenute. Ci si riserva il diritto di apportare modifiche tecniche • Decliniamo ogni responsabilità per errori di stampa • Disegni specifici su richiesta