

# vanne limiteur de pression

## type SPB-N 15

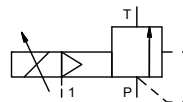

**vanne de régulation proportionnelle**  
**pression de service** PN 1-16 bar  
**diamètre nominal** DN 15 mm  
**raccordement** taraudage  
**fonction** réglage linéaire de la pression par valeur de consigne



Les matériaux indiqués concernent uniquement les parties en contact avec le fluide véhiculé.

**mode de fonctionnement** commande externe, sans ressort de rappel  
**construction** ① ④  
 ② acier, zingué ⑤  
 ③ ⑥  
**siège** métal sur métal  
**étanchéité** FPM, PTFE

**données nécessaires à la commande**

- diamètre nominal
- raccordement
- plage de réglage
- débit
- fluide
- température du fluide
- température ambiante

**commande pneumatique/servodistributeur**

- tension nominale
- pression de commande min/max

raccordement		SPB	taraudage G 1	SAE raccordement DIN ISO 6162
<b>fonction</b>			régulation linéaire	
<b>plan de réglage</b>	bar	1-16		
<b>valeur Kv</b>	m³/h	6,0		
<b>fluides</b>			liquides - visqueux - pollués	
<b>fluides abrasifs</b>				
<b>passage du fluide</b>	P ⇌ T	suivant flèche		
<b>durée totale de réglage</b>	ms	< 900		
<b>température du fluide</b>	°C	0 à +60		
<b>température ambiante</b>	°C	0 à +50		
<b>homologations</b>				
<b>fixation</b>		trous taraudés		
<b>poids</b>	kg	2,7		
<b>accessoires</b>				manomètre pression pilotage

**caractéristiques électriques** **options**

<b>tension nominale</b>	U <sub>B</sub>	24 V CC (ondulation max. 10%)
<b>courant absorbé</b>	CC	< 0,7 A
<b>valeur de consigne</b>	U <sub>E</sub>	0-10 V (R <sub>e</sub> 100KΩ)
<b>protection</b>	IP65	suivant DIN 40 050
<b>durée d'enclenchement</b>	ED	100% (observez les conditions de raccordement)
<b>raccordement</b>		raccordement connecteur 7 pôles / diamètre câble 6-8 mm

**commande pneumatique** **options**

<b>pression de commande</b>	bar	voir diagramme pression de pilotage
<b>volume d'air nécessaire</b>		DIN ISO 8573-1 classe de propreté air comprimé 5/4/3
<b>commande</b>		par servodistributeur 3/2
<b>raccords de pilotage</b>	1	G 1/8

Le type d'application et le fluide véhiculé déterminent le choix des vannes. Certaines valeurs mentionnées varient en fonction du type d'étanchéité et des conditions d'utilisation.

Toute donnée manquante lors de la définition peut générer un risque de dysfonctionnement ou de dégradation de la vanne.

**plan de raccordement**

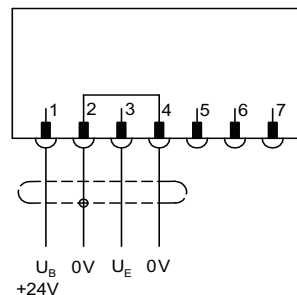

**conditions de raccordement**

Le servodistributeur doit être alimenté en air comprimé avant d'amener la valeur de consigne. (voir diagramme pression de pilotage)

**position de montage**

Indifférente, excepté servodistributeur vers le bas.

■ Les parties non surlignées correspondent à des appareils standard  
 Les parties surlignées en gris comportent des variantes techniques

# type **SPB-N 15**

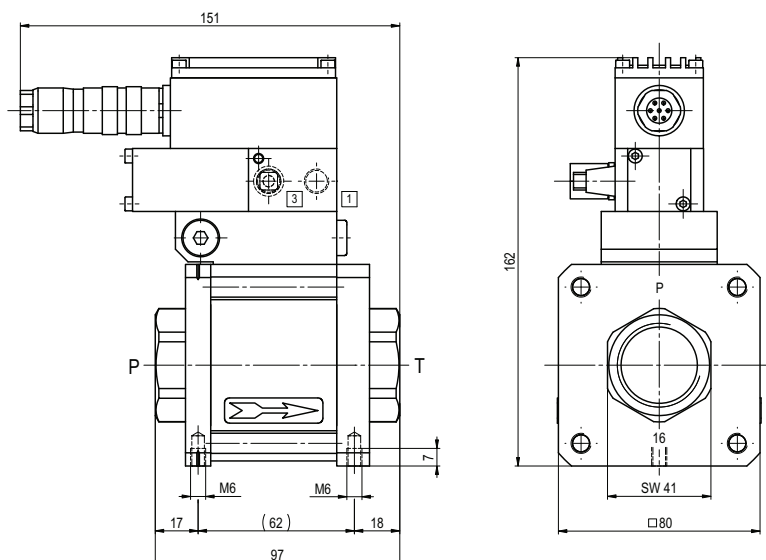

**diagramme pression de commande**

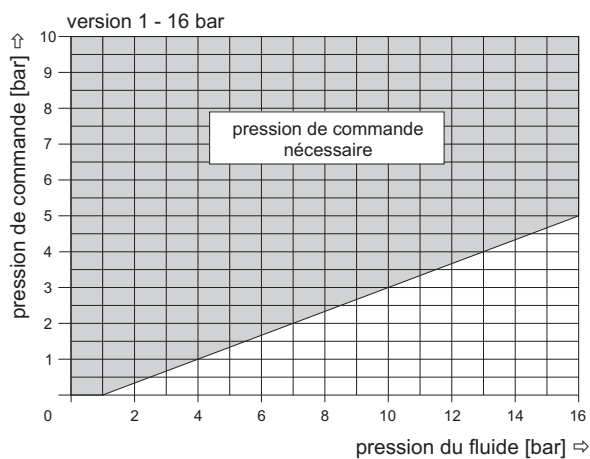

**diagramme pression résiduelle**

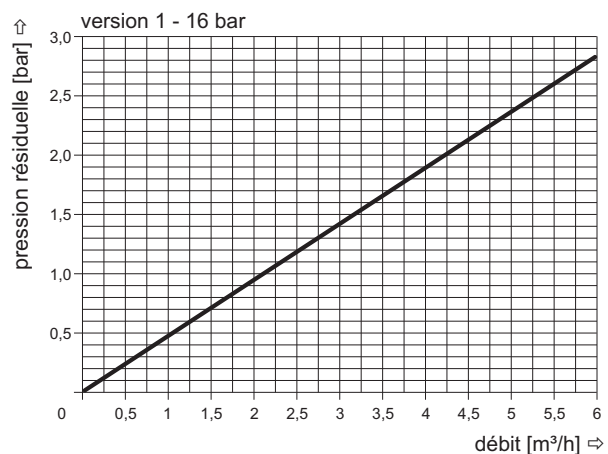

**niveau sonore lors de la mise en décharge hors pression de la pompe pour un débit Q = 6 m³/h: environ 70 dbA**

Les conditions de fonctionnement de nos vannes: nature des fluides, viscosité, température, pression, cadence, peuvent réduire les domaines d'utilisation ou amener une modification de la nature et des types de joints.

Tous droits de modifications techniques réservés • nous déclinons toute responsabilité en cas d'erreurs d'impression • des plans détaillés sont à votre disposition sur demande