

# vanne coaxiale

## type **MK 20 DR** **FK 20 DR**

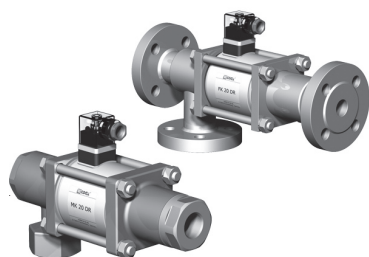

**vanne 3/2** **commandé directe**  
**pression de service** PN 0-40 bar  
**diamètre nominal** DN 20 mm  
**raccordement** taraudage/brides  
**fonction** vanne normalement fermée (A ► B) référence **NC**  
 vanne normalement ouverte (A ► B) référence **NO**

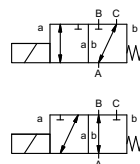

**⚠** Les matériaux indiqués concernent uniquement les parties en contact avec le fluide véhiculé.

**mode de fonctionnement** équilibré en pression, avec ressort de rappel, sorties avec recouvrement

**construction**

① laiton	② acier, zingué
③ laiton, nickelé	⑤ matériaux sans cuivre
④ acier, nickelé	⑥ acier inox

**siège** matière synthétique sur métal

**étanchéité** NBR PTFE, FPM, CR, EPDM

**données nécessaires à la commande**

- diamètre nominal
- raccordement
- fonction NC/NO
- pression de service
- entrée A, B ou C
- débit
- fluide
- température du fluide
- température ambiante
- tension nominale

	caractéristiques techniques		options
<b>raccordement</b>	MK taraudage G 3/4 - G 1 1/4		taraudage spécial
	FK brides PN 16/40		brides spéciales
<b>fonction</b>		NC	NO
<b>pression de service</b>	bar	0-16/0-40	
		A ⇒ B max.40 / B ⇒ A max.16 / A ⇒ C max.40 / C ⇒ A max.40	
<b>valeur Kv</b>	m³/h	6,7	
<b>vide</b>	fuite		< 10 <sup>-6</sup> mbar•l•s <sup>-1</sup>
<b>pression-vide</b>	P <sub>1</sub> ⇄ P <sub>2</sub>		sur demande
<b>contre-pression</b>	P <sub>2</sub> > P <sub>1</sub>	voir pression de service	
<b>fluides</b>		gazeux - liquides - visqueux - gélatineux - pollués	
<b>fluides abrasifs</b>			sur demande
<b>amortissement</b>	ouverture		
	fermeture		
<b>passage du fluide</b>		voir pression de service	
<b>fréquences</b>	1/min	150	
<b>temps de réponse</b>	ms	ouverture 110 fermeture 110	
<b>température du fluide</b>	°C	CC: -20 à +80	-40 à +160
		CA: -20 à +80	-40 à +160
<b>température ambiante</b>	°C	CC: -20 à +80	
		CA: -20 à +80	
<b>fin de course</b>			inductif/mécanique (selon température)
<b>commande manuelle</b>			livrable
<b>homologations</b>			LR/GL/WAZ
<b>fixation</b>			équerre
<b>poids</b>	kg	MK 6,0 FK 8,4	
<b>accessoires</b>			sur demande

**⚠** Le type d'application et le fluide véhiculé déterminent le choix des vannes. Certaines valeurs mentionnées varient en fonction du type d'étanchéité et des conditions d'utilisation.

**⚠** Toute donnée manquante lors de la définition peut générer un risque de dysfonctionnement ou de dégradation de la vanne.

	caractéristiques électriques		options
<b>tension nominale</b>	U <sub>n</sub>	24 V CC	tensions spéciales sur demande
	U <sub>n</sub>	230 V 40-60 Hz CA	tensions spéciales sur demande
<b>commande</b>	CC	bobine courant continu	
	CA	bobine courant continu avec redresseur intégré	au-dessus de 100°C et avec redresseur séparé
<b>classe d'isolation</b>	H	180°C	
<b>protection</b>	IP65		
<b>durée d'enclenchement</b>	ED	100%	
<b>raccordement</b>		connecteur DIN EN 175301-803 forme A, orientable de 4x90° / diamètre câble 6-8 mm	boîte à bornes M16x1,5
<b>disponible comme option</b>	M12x1	connecteur DESINA	connecteur VDMA
<b>accessoires</b>		visualisation LED avec varistor	
<b>consommation courant</b>	N-bobine	24 V CC 1,56 A	
		230 V 40-60 Hz CA 0,16 A	
	H-bobine		24 V CC 2,24 A
			230 V 40-60 Hz CA 0,28 A
<b>protection pour atmosphères explosibles</b>			
<b>fin de course</b>		inductif (I)	à fermeture PNP
		inductif (B)	à fermeture PNP
		mécanique	inverseur

■ Les parties non surlignées correspondent à des appareils standard  
 Les parties surlignées en gris comportent des variantes techniques

## type MK 20 DR

fonction: **NC**  
vanne fermée, hors tension (A ► B)

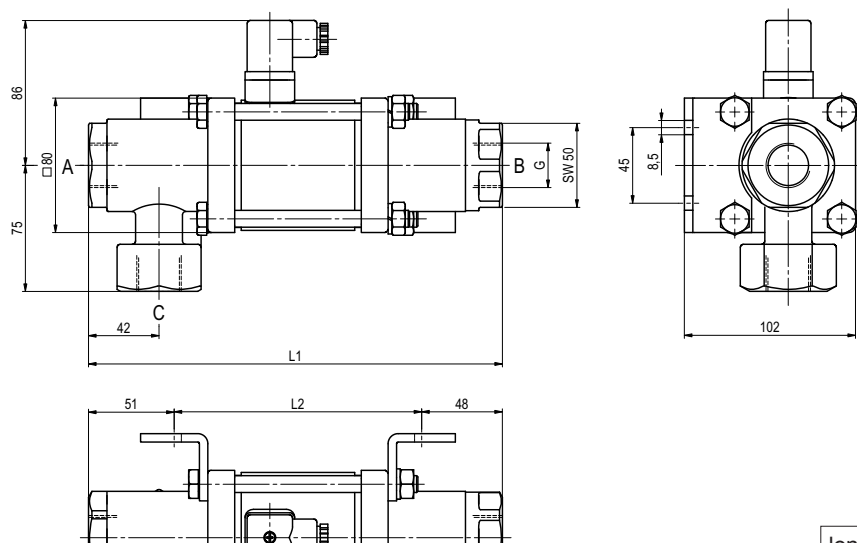

longueur de vanne	L1	L2	L3
standard	247	148	301
avec 1/2 fins de course inductifs	291	192	345
avec commande manuelle (Hd)/ Hd et 1/2 fins de course inductifs	291	192	345
avec fin de course mécanique	291	192	345

brides PN	DIN	øD	øk	ød
16	2633	105	75	14
40	2635	105	75	14

## type FK 20 DR

fonction: **NO**  
vanne ouverte, hors tension (A ► B)

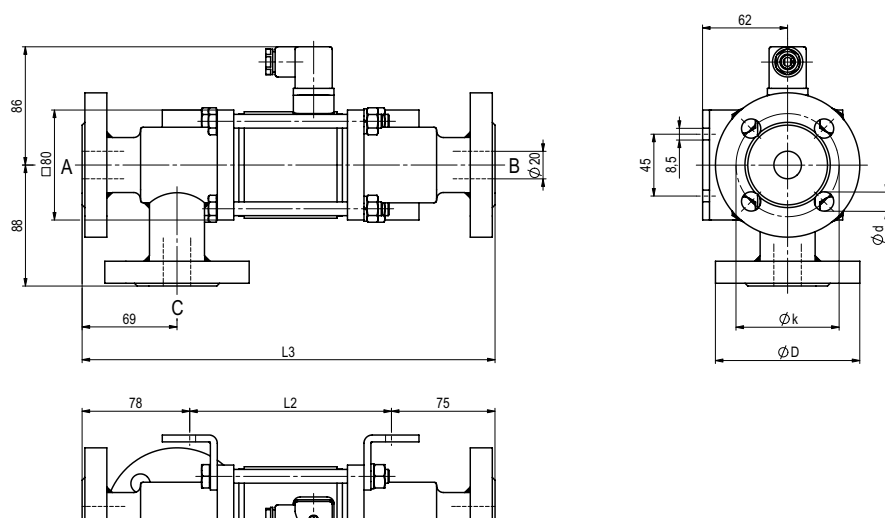

Les conditions de fonctionnement de nos vannes: nature des fluides, viscosité, température, pression, cadence, peuvent réduire les domaines d'utilisation ou amener une modification de la nature et des types de joints.  
Tous droits de modifications techniques réservés • nous déclinons toute responsabilité en cas d'erreurs d'impression • des plans détaillés sont à votre disposition sur demande